

# たかが下穴錐、されど下穴錐

ネジ丈以上に錐を押し込み、切屑が排出されず詰まってしまうと、下穴錐が折れたり曲がったりする場合があります。

正しい使い方は、ネジ丈の付け根から10mmほど手前で止めて下穴あけを行ってください。  
切屑のはけも良くスムーズに作業が行えます。

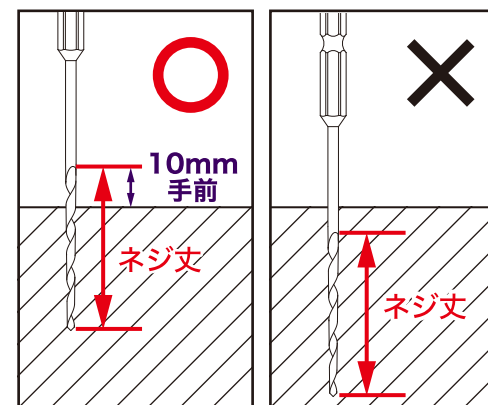

		ネジ丈 (mm)
/// No.75S 六角軸ショート下穴錐		35~60
/// No.75B 六角軸下穴錐		45~70
/// No.75L 六角軸ロング下穴錐		100~115
/// No.75HT ハイスタンコーティング下穴錐		45~70
/// No.75HSM ハイソ下穴錐-M		40~65
/// No.75SD サイディング用下穴錐		20

使い終わった後は、  
被削材を傷つけない  
No.5011ドリルホルダーに収納  
(全長125mmまで)



サイズによって  
ネジ丈が違います

お問い合わせは、スターエム まで

<https://www.starminfo.com>

FAX 0120-0794-83